

Abb. 5.8. Midi-Gerät mit empfangenen Informationen im Mono-Modus mit Omni aus



Abb. 5.9. Midi-Gerät mit empfangenen Informationen im Mono-Modus mit Omni ein



Abb. 5.10. Midi-Gerät im Poly-Modus

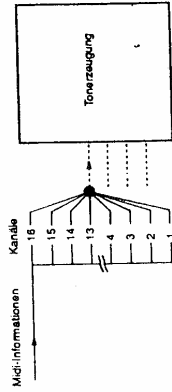

Abb. 5.11. Trennmöglichkeit des Keyboard-Anschlusses von der internen Tonerzeugung

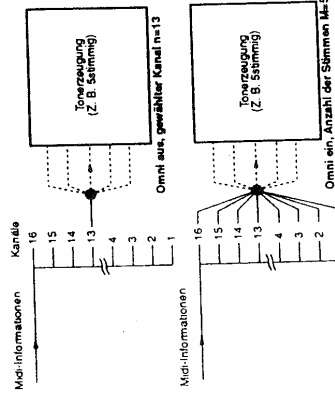

Abb. 5.1. Midi-Verbindungen: a linear, b zirkular

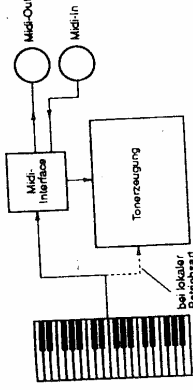

Abb. 5.2. Elektrische Anknüpfung der Interface-Schaltung an die Buchsen

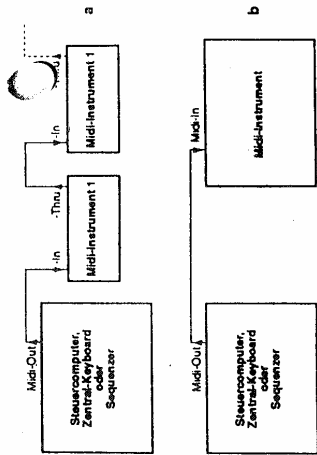

Abb. 5.3. Schema der Datenübertragung bei Midi

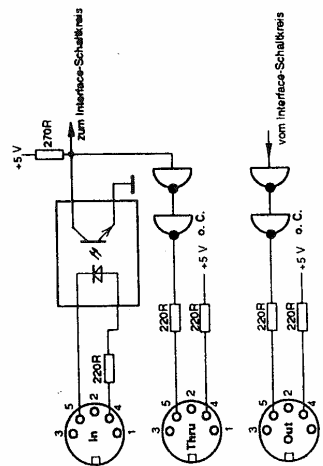
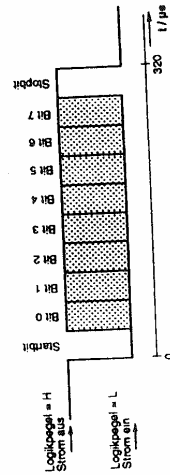